

# QUICK DRILL

SCHNELLVERSTELLBARER  
BOHRMASCHINEN SCHRAUBSTOCK

## Schnellverstellbarer Bohrmaschinen Schraubstock

Zeitsparung durch leicht und schnell  
Änderung verschiedene Werkstücke.

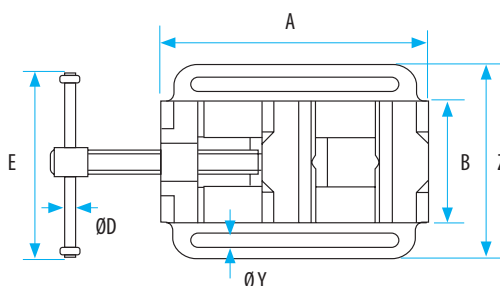
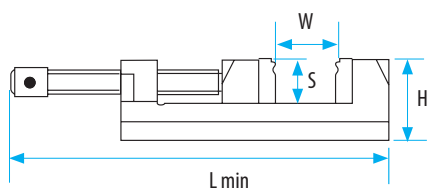
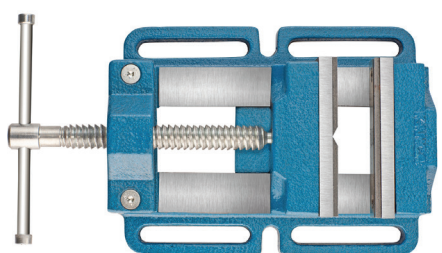
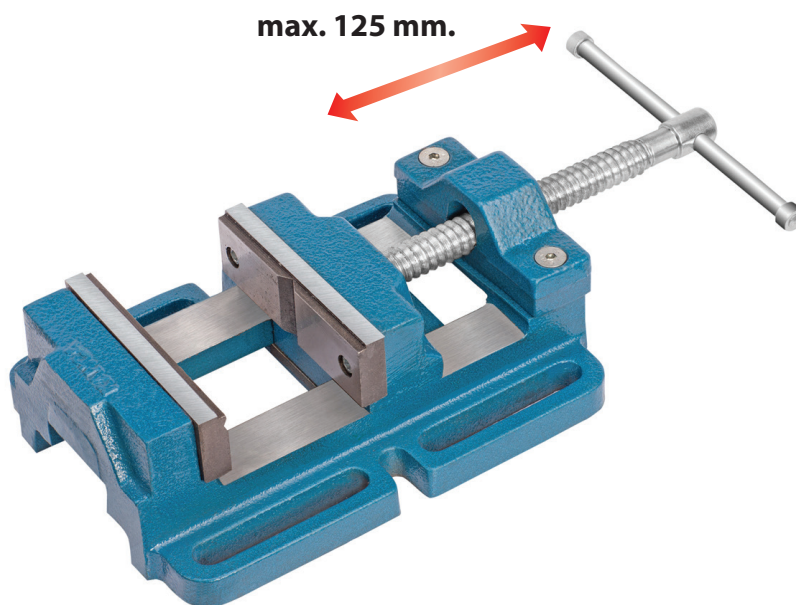

Code	Grösse (mm)	AxZ (mm)	BxH (mm)	S (mm)	W max. (mm)	L min. (mm)	ØY (mm)	ØD (mm)	E (mm)	kg
60220040125	125	260x190	125x85	49	125	315	10	10	185	11.5

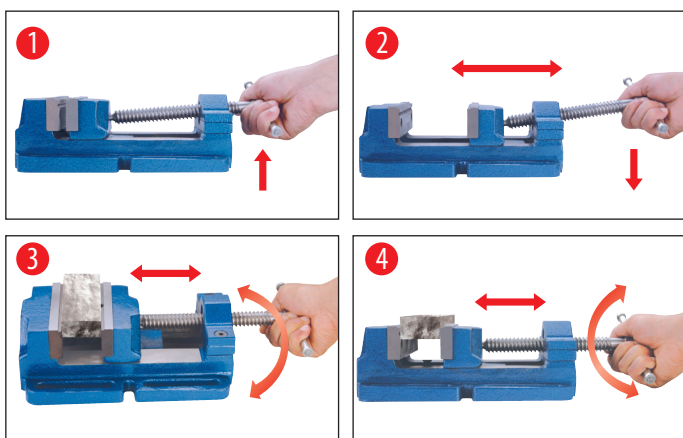

### Benutzung?

- 1 Hochziehen der Spindel vom Gewindeführungsstück
- 2 Ziehe den Backen wie gewünscht
- 3 Anpassen des Materiales
- 4 Spindel wieder auf den Gewindeführungsstück anpassen